

HỆ THỐNG ĐIỀU KHIỂN ĐỘNG CƠ 2AZ-FE > HỆ THỐNG SFI > P0443 Mạch van điều khiển lọc hệ thống kiểm soát bay hơi khí xả

MÔ TẢ

Để giảm khí xả HC, hơi nhiên liệu từ bình xăng được dẫn về bộ lọc than hoạt tính đến đường ống nạp để đốt cháy trong các xi lanh.

ECM thay đổi các tín hiệu hiệu dụng đến VSV lọc sao cho lượng nạp của khí xả HC là xấp xỉ với điều kiện lái xe (Tải động cơ, tốc độ động cơ, tốc độ xe, v v) sau khi động cơ nóng lên.

Số mã DTC	Điều kiện phát hiện DTC	Khu vực nghi ngờ
P0443	Điện áp cực của mạch ra ECM trái ngược với các tín hiệu dẫn động từ ECM đến VSV lọc. (thuật toán phát hiện 1 hành trình)	<ul style="list-style-type: none"> Hở hay ngắn mạch trong mạch VSV lọc VSV lọc ECM

SƠ ĐỒ MẠCH ĐIỆN

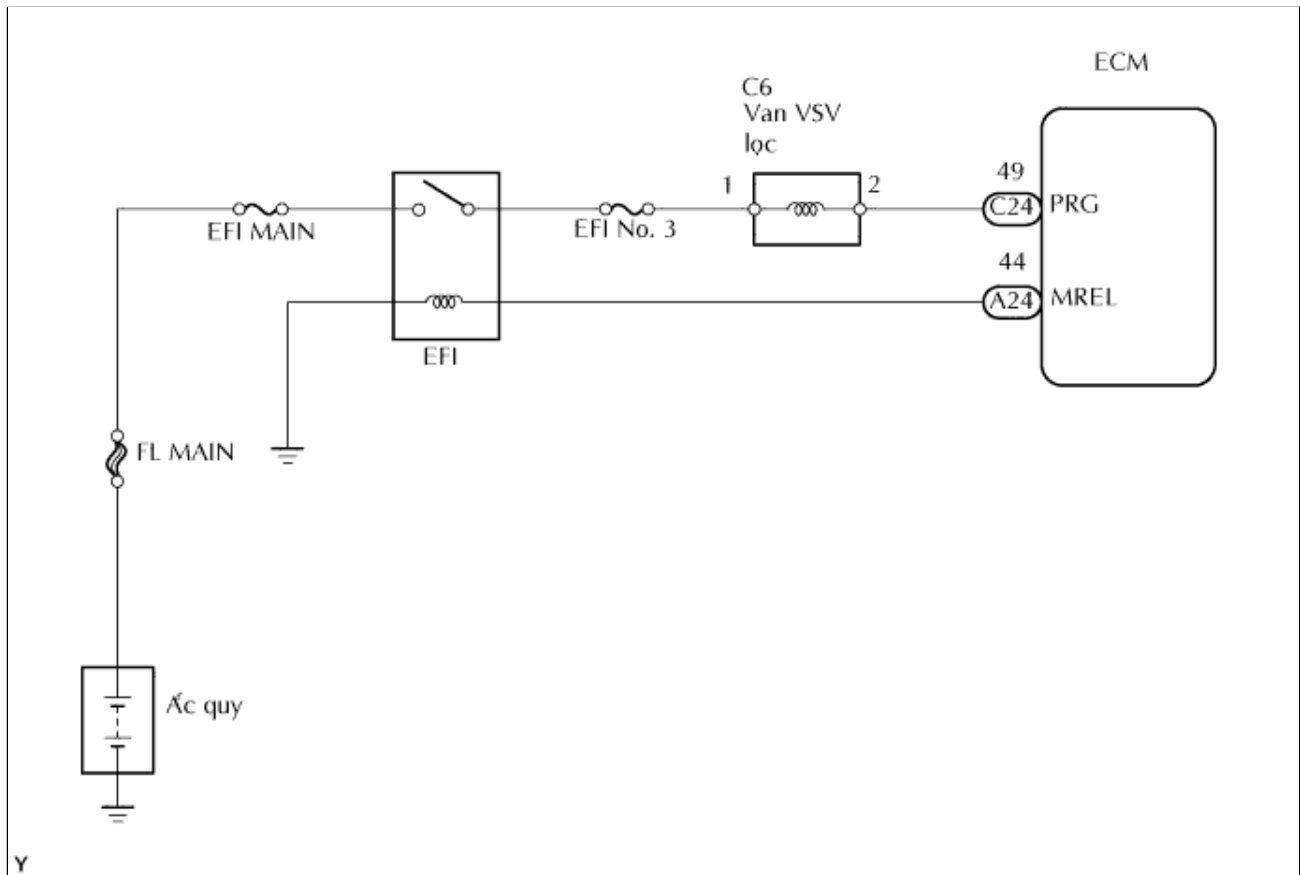

Y

